

# Betjeningsvejledning

## TEXAS FEJEMIS

### TURBO 770 /TURBO 970

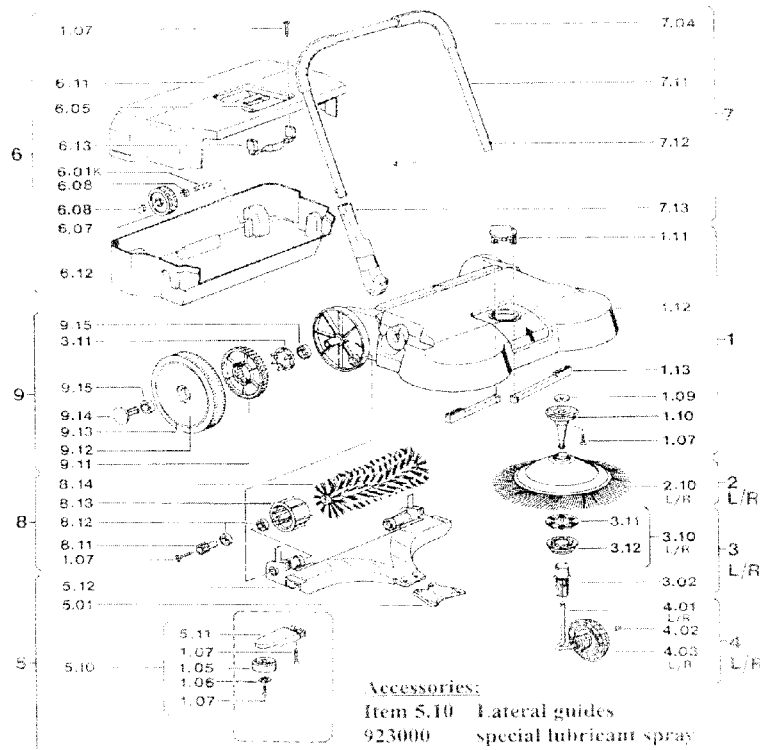

Kære Kunde

Det glæder os meget, at du har valgt et kvalitets produkt fra TEXAS.

Turbo systemet er en særdeles effektiv hånd fejmaskine, som er meget let at betjene og som kan benyttes på alle lige og hårde overflader. Det unikke Turbo feje system med runde børster og fejeruller garanterer en dobbeltsikret renlighed. De runde børster, som arbejder fladt samler al slags skidt på vejen lige fra støv til våde blade, tomme dåser og endda også større skrald. De fejende ruller samler støv og sikrer derudover den optimale opfyldning af affaldsbeholderen. For at garantere din fejmaskines lange levetid, skal følgende instruktioner følges.

#### **Sådan samles glide rammen**

Tryk låseknappen ind på den øverste del af styret (artikel 7.12) og forbind den øverste del af styret (artikel 7.11) med den nederste del af styret (artikel 7.13). Forbind styret med fejmaskinen ved at trykke let på den nederste del af styret. For at fjerne den øverste del af styret, skal du trykke låseknappen, som sidder på indersiden af den nederste del af styret (artikel 7.13), ind med en stor skruetrækker og fjerne den øverste del af styret ved at trække den ud.

#### **Sådan betjenes/justeres fejmaskinen**

TEXAS Turbo fejmaskinen er på forhånd indstillet til lige overflader. Trykket på børsten kan hele tiden justeres ved hjælp af justerings knappen (artikel 1.11).

Justeringsknappen (artikel 1.11):

Trin 1-2: Nye børster til alle lige gulve.

Trin 3-4: Nye børster til våde blade, sand, ujævne gulve (f. eks. ru beton).

Trin 5-8: Ældre børster og tilpasning af slidte børster.

**Vær venlig at sikre, at børsterne kun bliver trykket let mod gulvet. Hårdere tryk vil ikke gøre rengøringens resultatet bedre – men vil derimod opslide børsten hurtigere.**

Skub fejmaskinen med normal hastighed. De fremskydende runde børster vil også feje hjørnerne. Hvis der skal fejes lange kanter, anbefales det at benytte ekstra side skinner (artikel 5.10).

#### **Sådan tømmes fejmaskinen**

For at åbne affaldsbeholderen skal du trække håndtaget på affaldsbeholderen (artikel 6.05) opad. Efter du har og tømt beholderen, sættes den tilbage og låses ved at trykke håndtaget på affaldsbeholderen ned.

#### **Sådan vedligeholdes fejmaskinen**

Du har valgt et produkt som er let at vedligeholde. De runde børster, de fejende ruller og styre systemet skal renses med vand. Alle lejerne er støv-sikret. Vær venlig ikke at bruge højtryksrensere.

For at garantere en let og slidstærk brug af fejmaskinen skal gear-delene (Fig. 1) en gang imellem sprøjtes med den originale TEXAS smøre-spray. Brug ikke anden olie eller smørelse.

#### **Sådan skifter du børsterne**

Turbo maskinens børster er lavet af særdeles slidstærkt materiale. Efter at have brugt de samme børster i mange år, kan det være nødvendigt at udskifte dem. Vi anbefaler at udskifte det samlede børste-sæt på samme tid. Når de runde børster skal udskiftes, skal højdejusteringen (artikel 1.11) sættes på trin 8 og maskinen skal placeres vertikalt (lodret). Derefter skal du trække hårdt i det hældende hjul (artikel 4L/R) og fjern det sammen med hjulakslen. Næste skridt består i at trække de runde børster (artikel 2L/R) sammen med muffen (artikel 3L/R) og koblingen, hårdt fra børsteholderen.

Vær opmærksom på at markeringerne på L og R er påført på indersiden af rammen (artikel 1.12), på tandhjulene og på koblingen (artikel 3.10). De runde børster er markeret på bunden med L/// eller R\\\\ afhængigt af børsternes retning. Tjek at den rigtige side bliver brugt ved samlingen igen. Samlingen bliver udført i baglæns orden: Få de runde børster til at passe ind i børsteholderen. Derefter skal koblingen (artikel 3.10) passe ind i tandhjulet (artikel 3.02) og sæt dem ind i den runde børste. Til sidst skal du påsætte det hældende hjul og få det til at gå i indgreb – og du er klar til at begynde.

Når feje rullen skal erstattes, skal du trykke på fejecylinderens stopkonsol (artikel 8.13). Sørg derefter for, at børsterne ikke er klemt sidelæns, og at stopkonsollen er sat i den rigtige start position igen.

#### **Hvad skal der gøres, hvis der opstår problemer?**

- 1: Tjek justeringen for fejetrykket
- 2: Rens enheden og fjern evt. opspolde snører etc.
- 3: Sprøjt den specielle TEXAS smøre-spray på gear delene
- 4: Tjek måden de runde børster roterer på (efter reparation)

#### **Sådan oplagres fejmaskinen (Fig. 1)**

Den bedste måde at lagre Turbo fejmaskinen på er i vertikal (lodret) stilling, dette kan gøres lettest ved at placere enheden på bagsiden af opsamlerkassen eller ved at hænge den op i styret med maskinens top ind mod væggen.

#### **Garanti:**

Hvis der forekommer nogen fejl på produktet, ved normal brug inden for garantiperioden, vil den defekte del blive repareret eller udskiftet uden beregning på et aut. Texas servicested.

Garantiperiode: 3 år ved privat brug (ved professionelt brug: 1 år) fra købsdato. Købsnota med tydelig dato er gyldig som garantibevis.

**TEXAS ANDREAS PETERSEN A/S**

Knullen 2 - Højby  
DK-5260 Odense S

Tlf. 63 95 55 55 - Fax 63 95 55 58